



L I N H A

**CARREGA TUDO**





# LIBRELATO COM FORÇA



Fundada em 1969, na cidade de Orleans, SC, a Librelato é hoje uma das mais inovadoras fabricantes de implementos do Brasil. A empresa completou seus 50 anos em 2019 com cerca de 1,6 mil colaboradores e faturamento acima de 570 milhões de reais no ano anterior.

As fábricas da Librelato se concentram em seu estado natal: duas unidades em Içara e uma em Criciúma. Seus representantes estão estrategicamente instalados em todas as regiões brasileiras, assim como em países da América do Sul como Bolívia, Chile, Paraguai e Uruguai.

A Librelato possui um dos mais completos portfólios de produtos do País: reboques, semirreboques, bitrens, tritrens e rodotrens, para aplicações em carga seca, graneleiro, basculante, carrega tudo, tanque aço carbono, florestal, cavaqueiro, furgão alumínio, furgão lonado, porta contêiner, canavieiro e frigorífico.

CARACTERÍSTICAS TÉCNICAS



Eixos reforçados.



Buchas moleculares do braço tensor.  
Não desalinha.

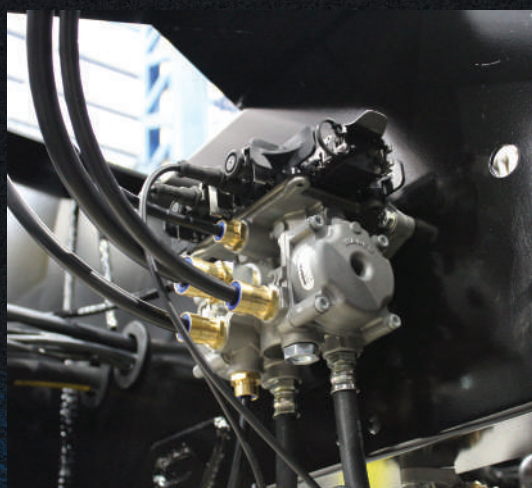

Sistema de frenagem totalmente integrado.



Eixos com cubo outboard e dois rolamentos grandes. Manutenção dos freios sem retirar o cubo do eixo



Balancim auto-lub.  
Não necessita de lubrificação.



Alargadores laterais.



Rampas traseiras.



Chassi extremamente reforçado.



Argolas laterais reforçadas para melhor fixação da carga.



Acionamento da rampa traseira eletro hidráulico.

# SEMIRREBOQUE CARREGA TUDO PLANO



## BASE

- Longarinas em perfil "I" em aço estrutural;
- Pino rei flangeado de 02' (50,8mm), conforme NBR 5548;
- Acoplamento adequado a veículo 6x2 e 4x2;
- Suspensão mecânica (2, 3 ou 4 eixos);
- Eixos tubulares com capacidade técnica nominal de 13 ton cada;
- Cubos e rodas a disco;
- Rodas 8:25 x 22.5";
  - 9 rodas p/ SR 02 eixos;
  - 13 rodas p/ SR 03 eixos;
  - 17 rodas p/ sr 04 eixos.
- Sistema de freio integrado;
- Freio ABS;
- Para-choque fixo conforme resolução do CONTRAN 593/2016;

- Caixa de ferramentas plástica;
- Reservatório plástico para água 25 litros;
- Suporte de estepe na parte superior do pescoço;
- Aparelho de levantamento manual;
- Instalação elétrica com lanternas em LED e chicote elétrico blindado.

## BASE DE CARGA

- Plataforma plana;
- Assoalho central de chapa xadrez;
- Assoalho laterais de madeira de lei 50mm;
- Estrutura e revestimento em aço estrutural;
- Argolas de fixação de carga;
- Proteção do rodado abaulada.

## PINTURA

- Preparação de superfície em jato de granalha padrão SA 2 1/2;
- Pintura com tinta de poliuretano (PU) industrial DF com proteção anticorrosiva e ultravioleta;
- Pintura com processo eletrostático líquido.

## OPCIONAIS

- Pneus;
- Rampa com acionamento eletro-hidráulico;
- Alargadores laterais;
- Iluminação padrão Mercosul;
- Suspensão pneumática;
- Rabo de andorinha;
- Rampa;
- Proteção rodado plana.

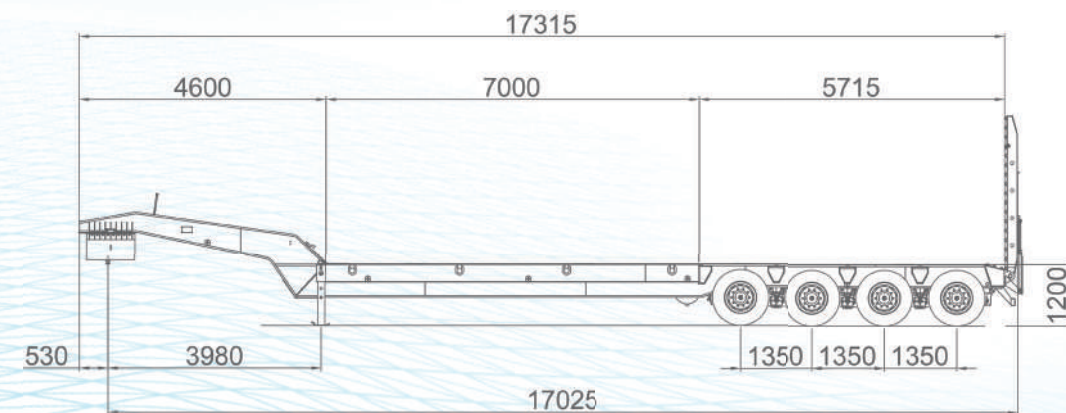
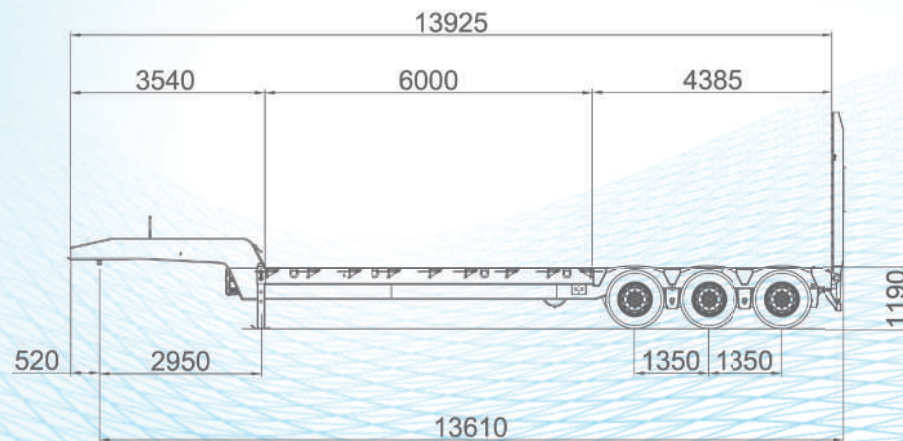
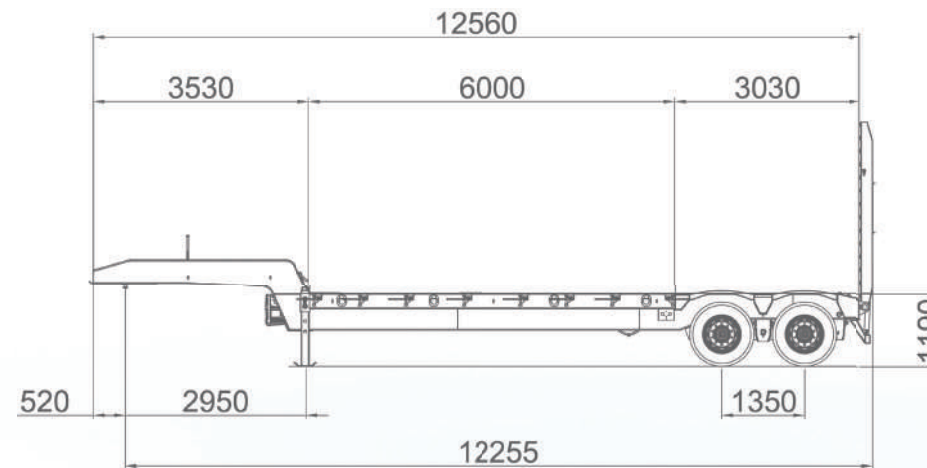

SEMIREBOQUE CARREGA TUDO | PLANO

SEMIRREBOQUE  
CARREGA TUDO REBAIXADO





## BASE

- Longarinas em perfil "I" em aço estrutural;
- Pino rei flangeado de 02' (50,8mm), conforme NBR 5548;
- Acoplamento adequado a veículo 6x2 e 4x2;
- Suspensão mecânica (2,3 ou 4 eixos);
- Eixos tubulares com capacidade técnica nominal de 13 ton cada;
- Cubos e rodas a disco;
- Rodas 8:25 x 22.5":
  - 9 rodas p/ SR 02 eixos;
  - 13 rodas p/ SR 03 eixos;
  - 17 rodas p/ sr 04 eixos.
- Sistema de freio integrado;
- Freio ABS;
- Para-choque fixo conforme resolução do CONTRAN 593/2016;

- Caixa de ferramentas plástica;
- Reservatório plástico para água 25 litros;
- Suporte de estepe na parte superior do pescoço;
- Aparelho de levantamento manual;
- Instalação elétrica com lanternas em LED e chicote elétrico blindado.

## BASE DE CARGA

- Plataforma rebaixada;
- Assoalho central de chapa xadrez;
- Assoalho laterais de madeira de lei 50mm;
- Estrutura e revestimento em aço;
- Argolas de fixação de carga;
- Proteção do rodado abaulada.

## PINTURA

- Preparação de superfície em jato de granalha padrão SA 2 1/2;
- Pintura com tinta de poliuretano (PU) industrial DF com proteção anticorrosiva e ultravioleta;
- Pintura com processo eletrostático líquido.

## OPCIONAIS

- Pneus;
- Rampa com acionamento eletro-hidráulico;
- Alargadores laterais;
- Iluminação padrão Mercosul;
- Suspensão pneumática;
- Rabo de andorinha;
- Proteção rodado plana.

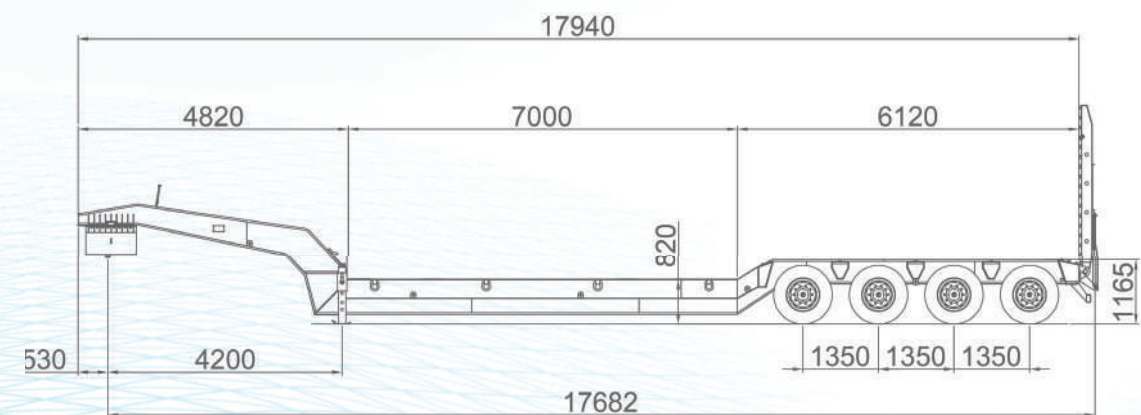
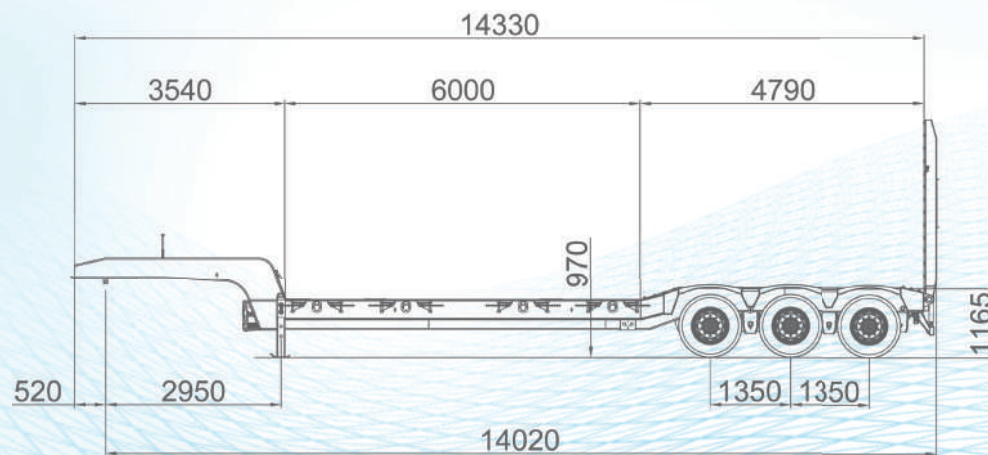
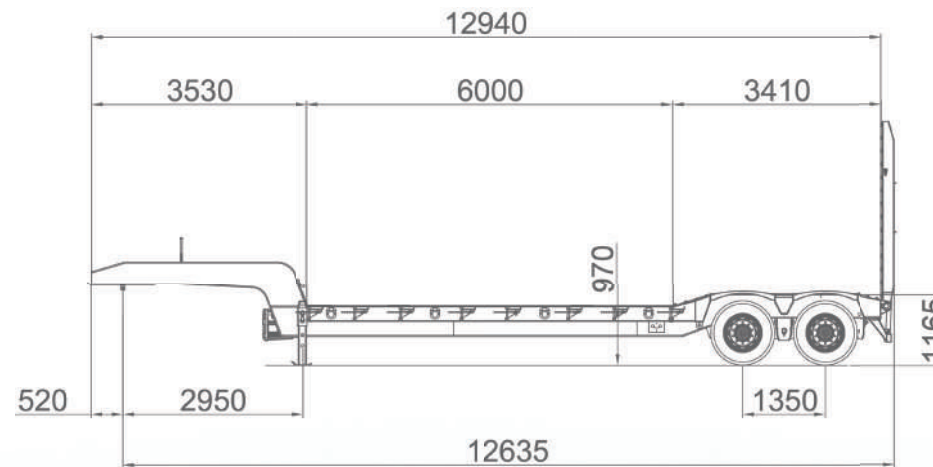

# SEMIRREBOQUE CARREGA TUDO

PESCOÇO REMOVÍVEL



## BASE

- Longarinas em perfil "I" em aço estrutural;
- Pino rei flangeado de 02' (50,8mm), conforme NBR 5548;
- Acoplamento adequado a veículo 6x2 e 4x2;
- Suspensão mecânica;
- Eixos tubulares com capacidade técnica nominal de 13 ton cada;
- Cubos e rodas a disco;
- Dezesete rodas 8:25 x 22.5";
- Sistema de freio integrado;
- Freio ABS;
- Para-choque fixo conforme resolução do CONTRAN 593/2016;

- Caixa de ferramentas plástica;
- Reservatório plástico para água 25 litros;
- Suporte de estepe na lateral do pescoço;
- Instalação elétrica com lanternas em LED e chicote elétrico blindado.

## BASE DE CARGA

- Plataforma rebaixada;
- Assoalho central de chapa xadrez;
- Assoalho laterais de madeira de lei 50mm;
- Estrutura em aço estrutural;
- Argolas de fixação de carga;
- Proteção do rodado abaulada.

## PINTURA

- Preparação de superfície em jato de granalha padrão SA 2 1/2;
- Pintura com tinta de poliuretano (PU) industrial DF com proteção anticorrosiva e ultravioleta;
- Pintura com processo eletrostático líquido.

## OPCIONAIS

- Pneus;
- Rampa com acionamento eletro-hidráulico;
- Alargadores laterais;
- Iluminação padrão mercosul;
- Proteção plana no nível do assoalho;
- Suspensão 2 eixos e 3 eixos;
- Suspensão pneumática;
- Motor estacionário;
- Rampa.

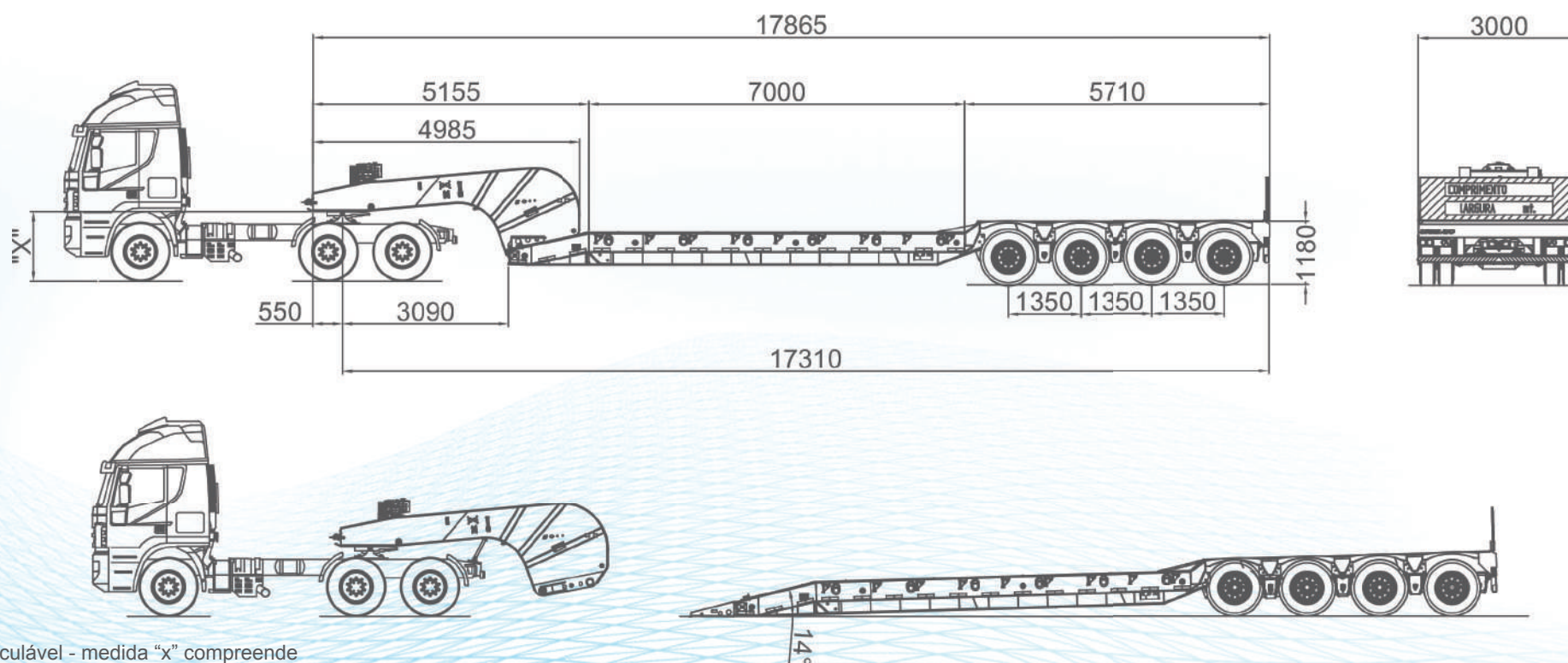

\*Pescoço articulável - medida "x" compreende qualquer altura de acoplamento.

SEMIRREBOQUE CARREGA TUDO | PESCOÇO REMOVÍVEL



[librelato.com](http://librelato.com)

Matriz | Içara/SC | + 55 48 3467 2200 | Rod. SC 445, s/nº, Km 7,5 | Bairro: Primeiro de Maio | CEP 88820-000

Filial | Criciúma/SC | Rod. Jorge Lacerda, km2,5, nº 2170 | Bairro: Sangão | CEP 88807-400