



LINHA FURGÃO ALUMÍNIO

ATRIBUTOS E OPCIONAIS

LIBRELATO

RESISTÊNCIA SUPERIOR PARA MOVIMENTAÇÕES INTENSAS DE CARGA E DESCARGA

O Furgão Alumínio permite um regime intenso de trabalho com sua caixa de carga e assoalhos reforçados.

DESIGN EXCLUSIVO

Frontal aerodinâmico e reforçado, garantindo a segurança necessária para a carga transportada e o transportador.

MÁXIMA RESISTÊNCIA

Assoalho reforçado. Ideal para o transporte de empilhadeiras e paleteiras.

SEGURANÇA DA CARGA

Caixa de carga com rebite dupla nas emendas garantindo segurança contra impactos e proteção da carga.

CONFIABILIDADE

Emendas com rebiteagem dupla, preservação da carga transportada

EFICIÊNCIA

Teto inteiriço garantindo 100% da vedação da caixa de carga

RESISTÊNCIA

Quadro traseiro reforçado

EXCLUSIVIDADE

Frontal aerodinâmico e reforçado para evitar que a carga se mova para cima do caminhão

ACESSIBILIDADE

Escada traseira para acesso ao interior da caixa de carga

ROBUSTEZ

Assoalho reforçado, ideal para o trânsito de paleteiras e empilhadeiras

DURABILIDADE

Opcional de lateral lisa pré-pintada, facilitando a personalização

PRATICIDADE

Componentes parafusados, facilitando a instalação e manutenção

VERSATILIDADE

Variado portfólio de opcionais para caixa de carga

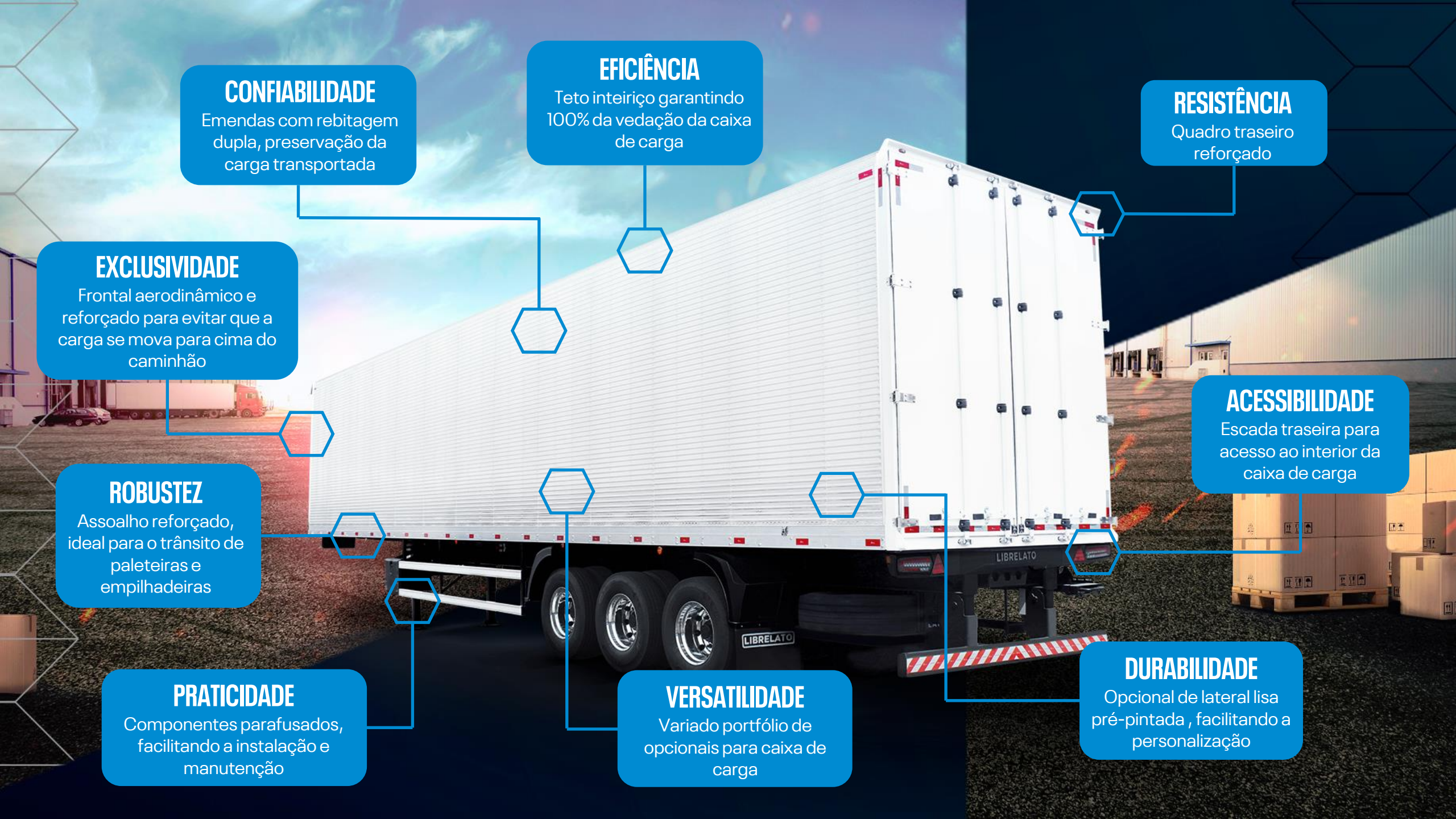

SISTEMA ELÉTRICO

PADRÃO: Nacional



BRASIL



SINALEIRA TRASEIRA
COM LED AMBAR

OPCIONAL: Mercosul



ARGENTINA



BRASIL



URUGUAI



PARAGUAI



SINALEIRA ESQUERDA
COM LED VERDE



SINALEIRA DIREITA
COM LED VERMELHO



SINALEIRA CENTRAL
"3 MARIAS"



PINO DE CORDA + ILHÓS
PARA LACRE DE CARGA



2 SUPORTES PARA
PLACA

IMPORTANTE: o sistema elétrico mercosul é utilizado em implementos que transitem no Mercosul (Paraguai, Argentina, Uruguai e Brasil).

LIBRELATO

ALTURA DA CAIXA DE CARGA

PADRÃO: 2900mm

OPCIONAL:

2950mm

3000mm

3050mm



IMPORTANTE: para Bitrenção a altura máxima opcional é de 3000mm, por conta da suspensão deslizante do vagão dianteiro.

LIBRELATO

ASSOALHO

PADRÃO: Ômega + Chapa xadrez 3,17mm

Peso máximo da
empilhadeira +
carga = 5.000kg



APLICAÇÃO: Indicado para carregamento com trânsito com empilhadeira leves.

OPCIONAL: Ômega + Chapa xadrez 4,75mm

Peso máximo da
empilhadeira +
carga = 8.750kg



APLICAÇÃO: Indicado para trânsito com empilhadeira ou paleteira.



MODELO DA LATERAL

PADRÃO: Alumínio corrugado



Lateral corrugada

OPCIONAL: Chapa pré-pintada lisa
Chapa pré-pintada corrugada



Lateral lisa



Lateral corrugada

IMPORTANTE: a espessura do revestimento alumínio é 0,80mm e a espessura do revestimento pré-pintado é 0,65mm.
Chapa pré-pintada somente na cor branca.

ESTRUTURA DA LATERAL

PADRÃO: Ômega em aço galvanizado



OPCIONAL: Alumínio



IMPORTANTE: os perfis em alumínio são 35% mais leves que os em aço galvanizado.

LIBRELATO

PORTA LATERAL

PADRÃO: Não acompanha

OPCIONAL:

Largura 1000mm

Largura 1360mm



IMPORTANTE: a porta é instalada na 6ª folha e do lado direito. Para demais quantidades e posições a venda é realizada sob consulta.

LIBRELATO

RIPAMENTO

PADRÃO: Aço galvanizado



OPCIONAL: Inteiro em compensado 12mm



REVESTIMENTO FRONTAL

PADRÃO: Standard



OPCIONAL: Revestimento total



RODAPÉ

PADRÃO: Compensado naval 12x300mm



OPCIONAL: Aço galvanizado 2x300mm



BARRAS DE AMARRAÇÃO

PADRÃO: 2 barras

OPCIONAL: 3 barras

4 barras

5 barras



ENTRADA DE AR

PADRÃO: Não acompanha



OPCIONAL: Frontal
Frontal e Lateral



Frontal



Frontal e Lateral

MODELO DO PINO REI

PADRÃO: 2" (8 parafusos)



OPCIONAL: 2" (8 parafusos) com flange para socorro



IMPORTANTE: segunda posição somente para socorro.

LIBRELATO

SUPORTE DE ESTEPE

PADRÃO: Acompanha



OPCIONAL:
1 na frente dos eixos

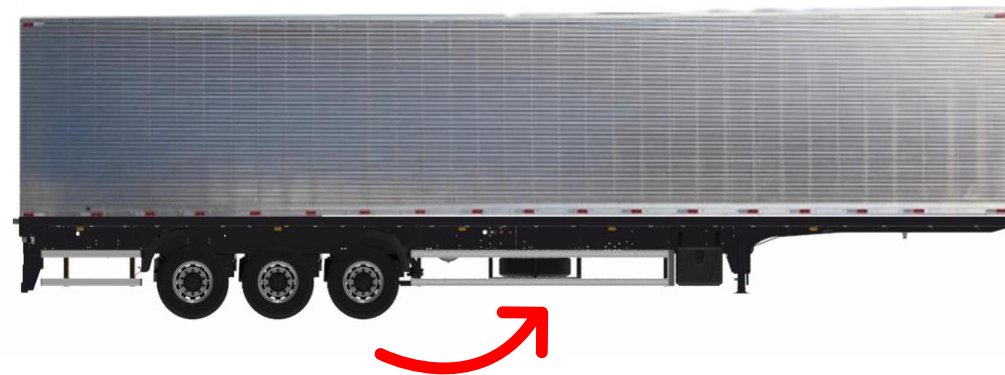

IMPORTANTE: opcional liberado somente para semirreboque.

CAIXA DE FERRAMENTA E COROTE

PADRÃO: Acompanha



IMPORTANTE: não existe opção de remover esses componentes.

PADRÃO: Acompanha

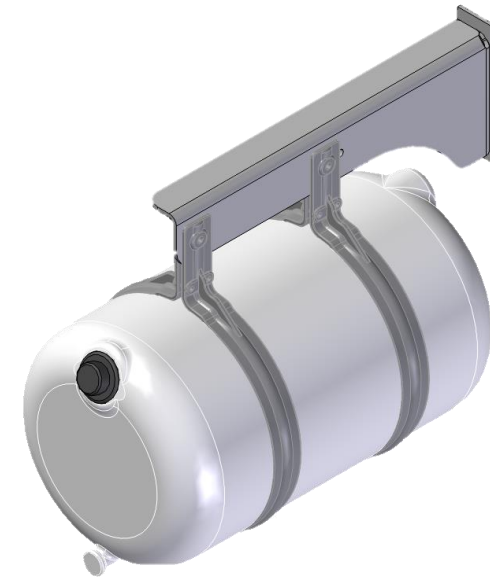

LIBRELATO

RODA

PADRÃO: Aço



OPCIONAL: Alumínio



IMPORTANTE: as rodas de alumínio são 15kg mais leves que a de aço.

LIBRELATO

ENGATE PNEUMÁTICO

PADRÃO: Engate rápido



OPCIONAL: Mão-amigo



SUSPENSOR PNEUMÁTICO

PADRÃO: Standard

Funcionamento: Trava a roda ao elevar o suspensor.



OPCIONAL: Rodas desbloqueadas

Funcionamento: Não trava a roda ao elevar o suspensor, ou seja, a roda gira mesmo elevada.

CONFIGURAÇÃO DE EIXOS	POSIÇÃO PADRÃO	OPCIONAL
2 EIXOS DISTANCIADOS	1º Eixo	-
3 EIXOS JUNTOS	1º Eixo	3º Eixo
4 EIXOS (1+3)	1º e 2º Eixo	4º Eixo
BITREM	1º Eixo	-
BITRENZÃO	1º Eixo	3º Eixo apenas do vagão traseiro
RODOTREM	1º Eixo	-

IMPORTANTE: para suspensor adicional verificar tabela de opcional disponível para instalação.

SUPOORTE CONE E EXTINTOR

PADRÃO: Não acompanha

OPCIONAL: Acompanha



PADRÃO: Não acompanha

OPCIONAL: Acompanha



IMPORTANTE: este opcional não acompanha cone e extintor, somente suportes.

SUORTE DE PLACA DE PRODUTOS PERIGOSOS

PADRÃO: Não acompanha



OPCIONAL: Acompanha



IMPORTANTE: opcional não acompanha placas de identificação do produto transportado.

LIBRELATO

CÂMERA DE RÉ

PADRÃO: Não acompanha

OPCIONAL: Acompanha



Função: Facilitar o acoplamento entre o dolly e o vagão dianteiro.

Características: Visão noturna; Ângulo de visão de 120°;
Resistente a impactos e a água;
Com painel de visualização.

CAIXA DE MANTIMENTOS

PADRÃO: Acompanha

OPCIONAL: Não acompanha
Somente Suporte



SIGAWAY

PADRÃO: Não acompanha

OPCIONAL:

Pacote Sigaway básico

Pacote Sigaway gestão de pneus

BÁSICO

- ✓ Alertas
- ✓ Cercas logísticas
- ✓ Histórico de viagens
- ✓ Localização
- ✓ Quilometragem
- ✓ Relatórios

GESTÃO DE PNEUS

- ✓ Todas as funções do pacote básico
- ✓ Gestão de pneus (TPMS)
- ✓ Relatórios



LIBRELATO

CONSULTE NOSSOS MATERIAIS TÉCNICOS ACESSANDO O LIBREINFO!

NOSSO PORTAL DE COMUNICAÇÃO COM A FORÇA DE VENDAS.

Neste ambiente, toda a rede Librelato terá acesso a informações que possibilitam uma venda mais assertiva.

Além disso, esses conteúdos podem ser utilizados para marketing ou até mesmo para a realização de treinamentos internos e reciclagem de conhecimento.

Com acesso a fotos, vídeos, catálogos, fichas técnicas, treinamentos, desenhos comerciais, entre outros arquivos, é possível ter uma visão abrangente do portfólio de produtos e serviços da empresa.





LIBRELATO