



LINHA GRANELEIRA

ATRIBUTOS E OPCIONAIS

LIBRELATO

EFICIÊNCIA NA OPERAÇÃO E DURABILIDADE NO TRAJETO

O Graneleiro feito para durar. Um implemento leve e resistente, com excelente vedação e estabilidade, que carrega mais por muito tempo!

EXCELENTE VEDAÇÃO

Evite perdas de carga nas estradas com a perfeita vedação da caixa de carga dos implementos Librelato.

PRATICIDADE NA OPERAÇÃO

Tampas com maior durabilidade, resistência e leveza.

FORTE E ROBUSTO

O Graneleiro Librelato é soldado por robôs, garantindo confiabilidade e resistência.

EFICIÊNCIA

Perfeita vedação da caixa de carga

SEGURANÇA

Amarração em X nos fueiros para maior estruturação da caixa de carga

DURABILIDADE

Revestimento das tampas em alumínio pré-pintado nas cores padrões Librelato

RESISTÊNCIA

Opcional de chassi com componentes em INOX, ideal para aplicações corrosivas

EXCLUSIVIDADE

Versão Pró-nio com peças em alta resistência e até 400kg mais leve que a versão padrão

CONFIABILIDADE

Estrutura do chassi e caixa de carga soldada em robô

TECNOLOGIA

Versões de Bobineira e Graniteira com venda sob consulta

PRATICIDADE

Componentes parafusados, facilitando a instalação e manutenção



EVOLUT x PRÓ-NIO

PADRÃO: Evolut



ESTRUTURA: chassi em aço estrutural. Assoalho em compensado ou chapa.
Indicado para todos os perfis de clientes.



Grãos



Fertilizante



Cargas
paletizadas



Produtos
siderúrgicos

OPCIONAL: Pró-nio



ESTRUTURA: chassi com componentes em aço de alta resistência.
Somente na versão com assoalho em compensado.
Indicado para clientes que rodam com carga de balança e em estradas
com boas condições.



Grãos



Fertilizante

LIBRELATO

SISTEMA ELÉTRICO

PADRÃO: Nacional



BRASIL



SINALEIRA TRASEIRA
COM LED AMBAR

OPCIONAL: Mercosul



ARGENTINA



BRASIL



URUGUAI



PARAGUAI



SINALEIRA ESQUERDA
COM LED VERDE



SINALEIRA DIREITA
COM LED VERMELHO



SINALEIRA CENTRAL
"3 MARIAS"



PINO DE CORDA + ILHÓS
PARA LACRE DE CARGA



2 SUPORTES PARA
PLACA

IMPORTANTE: o sistema elétrico mercosul é utilizado em implementos que transitem no Mercosul (Paraguai, Argentina, Uruguai e Brasil).

LIBRELATO

ASSOALHO

PADRÃO: Compensado naval 18mm



OPCIONAL: Compensado naval 22mm
Chapa xadrez 3,17mm
Chapa xadrez 4,75mm
Sem assoalho



Assoalho / Comprimento	NAVAL 22mm	CHAPA 3,17mm	CHAPA 4,75mm
7.000	+50 kg	+250 kg	+510 kg
7.500	+50 kg	+260 kg	+540 kg
9.400	+60 kg	+320 kg	+680 kg
10.500	+70 kg	+370 kg	+770 kg
11.500	+80 kg	+390 kg	+820 kg
12.500	+90 kg	+430 kg	+900 kg
13.500	+90 kg	+470 kg	+980 kg
14.000	+100 kg	+490 kg	+1.030 kg
14.500	+100 kg	+510 kg	+1.060 kg
15.000	+100 kg	+520 kg	+1.090 kg

IMPORTANTE: assoalho de compensado não suporta carga concentrada (empilhadeira ou racks com pés). Indicamos para trânsito de empilhadeira e uso de paleteira a utilização do assoalho 4,75mm. Para diferença de tara, consultar tabela.

BOCA DE ESCOAMENTO

PADRÃO: Acompanha



OPCIONAL: Não acompanha

COMPRIMENTO (m)	Nº DE BOCAS
7.00m	6
7.50m	
9.40m	
10.50m	
11.50m	8
12.50m	
13.50m	
14.00m	10
14.50m	
15.00m	

IMPORTANTE: a boca de escoamento para produtos com assoalho em compensado são de polímero. Os produtos com assoalho em chapa, a boca de escoamento é metálica.

CAIXA DE CARGA

PADRÃO: Acompanha



OPCIONAL: Não acompanha



Tampa / Comprimento	500	800	1.000	1.250	800 + 800	900 + 900	1.000 + 1.000
7.000	- 500 kg	- 390 kg	- 310 kg	- 210 kg	- 80 kg	Padrão	+ 80 kg
7.500	- 520 kg	- 400 kg	- 320 kg	- 220 kg	- 80 kg	Padrão	+ 80 kg
9.400	- 620 kg	- 470 kg	- 380 kg	- 260 kg	- 90 kg	Padrão	+ 90 kg
10.500	- 680 kg	- 520 kg	- 420 kg	- 290 kg	- 100 kg	Padrão	+ 100 kg
11.500	- 720 kg	- 550 kg	- 440 kg	- 300 kg	- 110 kg	Padrão	+ 110 kg
12.500	- 780 kg	- 600 kg	- 480 kg	- 330 kg	- 120 kg	Padrão	+ 120 kg
13.500	- 830 kg	- 640 kg	- 510 kg	- 350 kg	- 130 kg	Padrão	+ 130 kg
14.000	- 870 kg	- 670 kg	- 530 kg	- 370 kg	- 130 kg	Padrão	+ 130 kg
14.500	- 890 kg	- 680 kg	- 550 kg	- 380 kg	- 140 kg	Padrão	+ 140 kg
15.000	- 910 kg	- 700 kg	- 560 kg	- 380 kg	- 140 kg	Padrão	+ 140 kg

IMPORTANTE: a caixa de carga é composta pelas tampas, tira-fino, fueiros, frontal, amarração das tampas, lona e arco de lona. Para diferença de tara, consultar tabela.

ALTURA DA CAIXA DE CARGA



PADRÃO: 900 x 900 mm

OPCIONAL: 800 x 800 mm
800 x 1000 mm
1000 x 1000 mm

IMPORTANTE: a altura do frontal acompanha a altura das tampas laterais.

LIBRELATO

TIRA FINO

PADRÃO: 1 na tampa superior + 2 na tampa inferior



OPCIONAL: 2 na tampa superior + 2 na tampa inferior

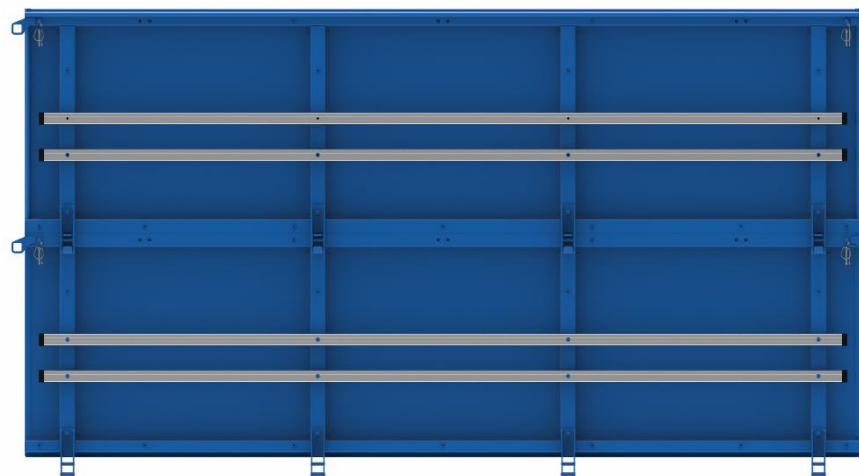

AMARRAÇÃO DAS TAMPAS

PADRÃO: Corrente



APLICAÇÃO: Transporte de GRÃOS ou CARGAS SOLTAS.

Não existe possibilidade de DANOS a carga.

OPCIONAL: Cinta



APLICAÇÃO: Transporte de BAG ou SACARIA.

Necessário preservação MAIOR da carga.

SUORTE DE AMARRAÇÃO

PADRÃO: Acompanha



OPCIONAL: Não acompanha



IMPORTANTE: é opcional somente na linha Graneleira a opção de remover os ganchos.

LIBRELATO

CATRACA MÓVEL E CINTA DE AMARRAÇÃO

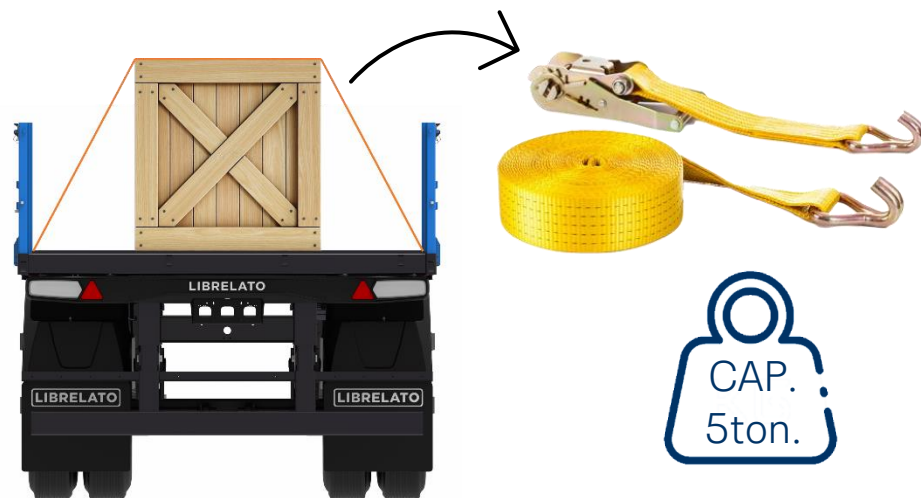

PADRÃO: Não acompanha

OPCIONAL: Acompanha (de 1 até 13 unidades)

IMPORTANTE: conforme resolução é de responsabilidade do transportador a amarração da carga.

LIBRELATO

CATRACA PARAFUSADA

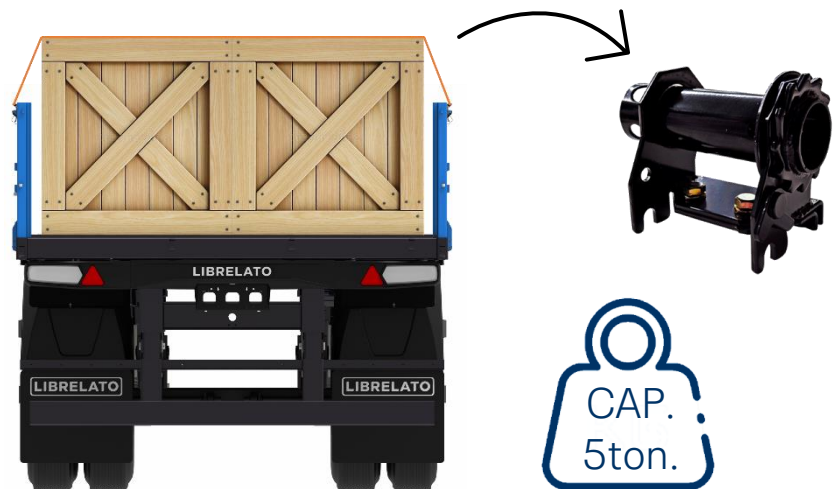

PADRÃO: Não acompanha

OPCIONAL: Acompanha (de 2 até 10 unidades)

IMPORTANTE: conforme resolução é de responsabilidade do transportador a amarração da carga.

LIBRELATO

COR DA LONA

PADRÃO: Preta



OPCIONAIS:

Azul claro
Azul escuro
Branca
Cinza escuro
Cinza claro
Laranja claro
Laranja escuro
Vermelha
Verde
Vinho

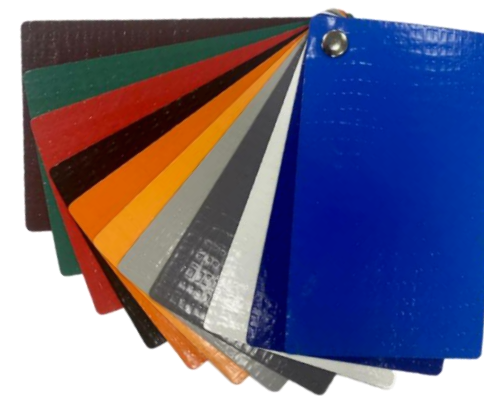

IMPORTANTE: para personalização de lona, nesta linha, não é cobrado adicional.

LIBRELATO

COR DA CAIXA DE CARGA

PADRÃO: Branco Librelato 2018



OPCIONAIS:

Preto Librelato 2012
Vermelho Librelato 2012
Azul claro Librelato 2012
Cor especial lisa
Cor especial poliéster
Cor especial perolizada



IMPORTANTE: para cores especiais, se necessário, deve-se solicitar aprovação da tonalidade.

LIBRELATO

CAIXA DE FERRAMENTA E COROTE

PADRÃO: Acompanha



PADRÃO: Acompanha

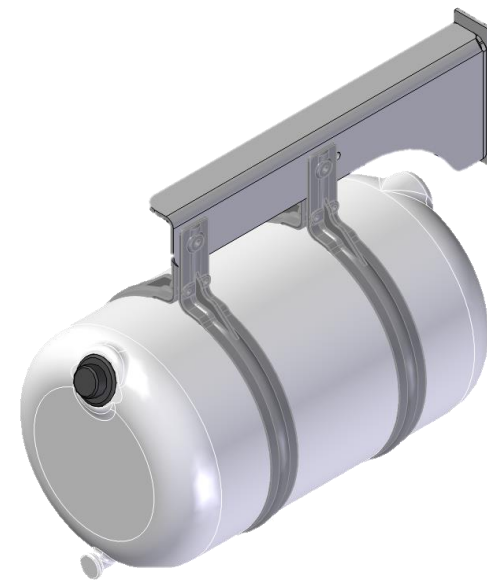

IMPORTANTE: não existe opção de remover esses componentes.

LIBRELATO

RODA

PADRÃO: Aço



OPCIONAL: Alumínio



IMPORTANTE: as rodas de alumínio são 15kg mais leves que a de aço.

LIBRELATO

ENGATE PNEUMÁTICO

PADRÃO: Engate rápido



OPCIONAL: Mão-amigo



SUSPENSOR PNEUMÁTICO

PADRÃO: Standard

Funcionamento: Trava a roda ao elevar o suspensor.



OPCIONAL: Rodas desbloqueadas

Funcionamento: Não trava a roda ao elevar o suspensor, ou seja, a roda gira mesmo elevada.

CONFIGURAÇÃO DE EIXOS	POSIÇÃO PADRÃO	OPCIONAL
2 EIXOS DISTANCIADOS	1º Eixo	-
3 EIXOS JUNTOS	1º Eixo	3º Eixo
4 EIXOS (1+3)	1º e 2º Eixo	4º Eixo
BITREM	1º Eixo	-
BITRENZÃO	1º Eixo	3º Eixo apenas do vagão traseiro
RODOTREM	1º Eixo	-

IMPORTANTE: para suspensor adicional verificar tabela de opcional disponível para instalação.

SUPORE CONE E EXTINTOR

PADRÃO: Não acompanha

OPCIONAL: Acompanha



PADRÃO: Não acompanha

OPCIONAL: Acompanha



IMPORTANTE: este opcional não acompanha cone e extintor, somente suportes.

SUORTE DE PLACA DE PRODUTOS PERIGOSOS

PADRÃO: Não acompanha



OPCIONAL: Acompanha



IMPORTANTE: opcional não acompanha placas de identificação do produto transportado.

LIBRELATO

CÂMERA DE RÉ

PADRÃO: Não acompanha

OPCIONAL: Acompanha



Função: Facilitar o acoplamento entre o dolly e o vagão dianteiro.

Características: Visão noturna; Ângulo de visão de 120°;
Resistente a impactos e a água;
Com painel de visualização.

CAIXA DE MANTIMENTOS

PADRÃO: Acompanha

OPCIONAL: Não acompanha
Somente Suporte



SUPORTE DE ESTEPE

PADRÃO: 1 vagão dianteiro

OPCIONAL: 1 no vagão dianteiro + 1 no vagão traseiro



IMPORTANTE: opcional liberado apenas para bitrenção e rodotrem.

LIBRELATO

ENGATE CONTÊNER

PADRÃO: Não acompanha

Nº DE PINOS	CONTAINER	TARA ADICIONAL (kg)
4	1 x 40 pés	70kg
8	1 x 40 pés 2 x 20 pés	140kg
12	1 x 40 pés 1 x 20 pés 2 x 20 pés	210kg

OPCIONAL: Acompanha



IMPORTANTE: para opcional de engate contêiner verificar tabela de opcional disponível para instalação.

LIBRELATO

SIGAWAY

PADRÃO: Não acompanha

OPCIONAL:

Pacote Sigaway básico

Pacote Sigaway gestão de pneus

BÁSICO

- ✓ Alertas
- ✓ Cercas logísticas
- ✓ Histórico de viagens
- ✓ Localização
- ✓ Quilometragem
- ✓ Relatórios

GESTÃO DE PNEUS

- ✓ Todas as funções do pacote básico
- ✓ Gestão de pneus (TPMS)
- ✓ Relatórios



LIBRELATO

CONSULTE NOSSOS MATERIAIS TÉCNICOS ACESSANDO O LIBREINFO!

NOSSO PORTAL DE COMUNICAÇÃO COM A FORÇA DE VENDAS.

Neste ambiente, toda a rede Librelato terá acesso a informações que possibilitam uma venda mais assertiva.

Além disso, esses conteúdos podem ser utilizados para marketing ou até mesmo para a realização de treinamentos internos e reciclagem de conhecimento.

Com acesso a fotos, vídeos, catálogos, fichas técnicas, treinamentos, desenhos comerciais, entre outros arquivos, é possível ter uma visão abrangente do portfólio de produtos e serviços da empresa.





LIBRELATO